



# УВЛЕКАТЕЛЬНОЕ ОБУЧЕНИЕ ТЕХНИКЕ ЧТЕНИЯ

## Вариант занятия для первоклассников на тему «Выработка навыка буквосложения»

### Т. ПОПОВА

**К**ак сделать процесс формирования способности к чтению и обучения технике чтения младших школьников приятной процедурой?

В этом учителям и воспитателям начальной школы призвана помочь методика В.Б. Эдигея, разработанная специально для учителей, воспитателей и родителей с целью:

- ✓ ненавязчивого обучения ребёнка технике чтения посредством формирования интереса к чтению на базе его интеллектуального развития,
- ✓ выработки устойчивой потребности в чтении и умения пользоваться чтением для решения познавательных задач,
- ✓ развития мышления и других способностей посредством чтения.

Вниманию учителей и воспитателей начальной школы, психологов, методистов предлагается вариант занятия для первоклассников на тему **«Выработка навыка буквосложения»**, разработанный на основе методики В.Б. Эдигея «Новое чтение» (В.Б. Эдигей «Новое чтение», Москва, УЦ Перспектива, 2007).

Технология выработки у ребёнка навыка буквосложения основана на звуко-буквенном анализе слогов с использованием графических схем, представленных в первой части пособия.

Это занятие, рассчитанное на три урока по 40 минут, проводится в классе после выработ-

ки у первоклассников графических навыков, умений воспринимать учебную задачу, знакомства с букво-звуками. Предполагается, что знания, полученные первоклассниками на этом занятии, в дальнейшем в ходе обучения будут закрепляться.

#### Содержание занятия

(трёх уроков по 40 минут)

- Введение.
- **Тематическое планирование уроков:**
  - Урок 1. Формирование умения составления слога на основе принципа слогаобразования.
  - Урок 2. Выработка навыка составления и чтения слога на основе принципа слогаобразования и чтения слога.
  - Урок 3. Формирование умения образования слова из двух слогов.

#### Введение

Технология выработки у ребёнка навыка буквосложения основана на звуко-буквенном анализе слогов с использованием графических схем.

В силу необычности этого процесса (звуко-буквенного анализа слогов) и в результате знакомства первоклассника со всем звуко-буквенным материалом в ребёнке формируются целеустремлённость и способность к овладению техникой чтения. Такой подход

*Сверхзадача начальной школы — качественное обучение чтению и пониманию текста*





является, во-первых, профилактикой грубых ошибок, состоящих в заучивании названий букв, а не звуков (например, «ка», а не «кк», «ша», а не «ш»), что впоследствии сильно затрудняет чтение, а, во-вторых, вырабатывает устойчивое позитивное отношение к чтению.

Благодаря разнообразным иллюстрациям и многочисленным заданиям, вызывающим детское удивление и интерес, можно подобрать и выстроить индивидуальную систему обучения для любого ребёнка.

Оригинальные упражнения являются хорошим подспорьем для развития у ребёнка способности к звуко-буквенному анализу слова, повышения скорости мыслительных процессов. Задачи на сложение букв и слогов направлены на расширение объёма краткосрочной памяти при чтении и увеличение угла зрительного захвата читаемого текста.

Обучение чтению органически связано с системой письма. На самых начальных этапах своего развития письмо носит изобразительный характер. Поэтому написание букв предлагается ребёнку печатным шрифтом, доступным даже дошкольнику.

### Внимание!

На предыдущих занятиях по выработке вводных умений и навыков в соответствии с содержанием обучения первоклассники уже познакомились со звуко-буквами, научились их копировать, дописывать, читать (проговаривать).

В каждом задании предлагаемых уроков приводится дополнительный материал, который может быть дан детям (по их желанию), выполнившим упражнение раньше положенного времени. Целесообразно всегда под рукой иметь карточки с этим материалом (другие образцы упражнений можно найти в первой части вышеназванного пособия).

В начале урока необходимо поприветствовать детей, выразить радость от встречи с ними и в лёгкой, непринуждённой форме изложить тему урока и цели, которые должны быть достигнуты к концу урока. Это **организационный момент**, который длится пару минут.

Как упражнения на концентрацию внимания, которые всегда даются после организационного момента, так и физкультминутки призваны развивать собранность, внимание,

восприятие, память, мышление и другие качества ребёнка. Эти упражнения подбираются самым тщательным образом.

В конце урока необходимо кратко **подвести итоги и дать небольшие рекомендации**, подбодрить детей, похвалить и поблагодарить их за старание, выразить радость от совместной деятельности, пожелать успехов (это можно сделать за пять минут).

Домашнее задание (если в этом есть необходимость) и рекомендации по выполнению домашнего задания по возможности даются индивидуально школьникам вместе с родителями по итогам работы ребёнка во время урока (с родителями и детьми этот факт обговаривается до начала учебных занятий).

### Цели урока

- ✓ Формирование мотивации учения.
- ✓ Развитие внимания, восприятия, памяти и других познавательных способностей.
- ✓ Совершенствование мыслительных процессов, способности воспринимать и понимать учебную задачу.
- ✓ Выработка навыка буквосложения на основе методики В.Б. Эдигея и усвоение его роли в практической жизни.
- ✓ Воспитание любознательности, собранности, целеустремлённости, воли, терпения, внимательности, трудолюбия, самостоятельности, ответственности за свои действия, коммуникативности и других качеств.

### Задачи учителя

1. Обеспечить доброжелательную творческую обстановку, где дети могут непринуждённо и активно работать, свободно выражать свои мысли.
2. Создать ситуацию «успеха», где каждый ребёнок ощущает поддержку и чувствует себя значимой фигурой.

**Роль учителя:** быть помощником, старшим другом и советчиком в овладении способами деятельности.

**Принципы деятельности:** здоровьесберегающий, личностно-возвышающий, сотрудничества, «педагогического оптимизма» и др.

**Подходы к организации обучения:** личностный, деятельностный, творческий, коллективистский и др.

**Тематическое планирование уроков**

Предлагаемое занятие рассчитано на 3 урока по 40 минут

№ (п/п)	Название темы	Кол-во часов
Урок 1	Формирование умения составления слога на основе принципа слогообразования	1уч.ч
Урок 2	Выработка навыка составления и чтения слога на основе принципа слогообразования и чтения слога	1уч.ч
Урок 3	Формирование умения образования слова из двух слогов	1уч.ч

**УРОК 1****Тема: «Формирование умения составления слога на основе принципа слогообразования»****ПЛАН УРОКА**

- ✓ Организационный момент — 2 мин
- ✓ Упражнение на развитие концентрации, устойчивости и объёма внимания, слуховой и оперативной памяти — 7 мин
- ✓ Упражнение «Допиши и произнеси» — 5 мин
- ✓ Новая тема. Задание 1–8 мин
- ✓ Физкультминутка — 5 мин
- ✓ Новая тема. Задание 2–8 мин
- ✓ Подведение итогов и рекомендации — 5 мин

**ХОД УРОКА****1. Организационный момент — 2 мин (см. введение)****2. Упражнение на развитие концентрации, устойчивости и объёма внимания, слуховой и оперативной памяти — 7 мин**

Детям зачитывается следующее четверостишие:

«Злой кабан сидел на ветке. Пароход ходил по клетке.

Соловей точил клыки. Дикобраз давал гудки».

Далее учитель заканчивает: «Здесь приказывают нам всё расставить по местам!»

*Цель задания* состоит не в том, чтобы сразу воспроизвести эти предложения в правильной форме (многим детям это сделать совсем не трудно), а решить конкретную учебную задачу в три этапа.

- Ребята по просьбе учителя вспоминают и называют главных участников каждого из четырёх событий, слова или словосочетания, стоящие в начале предложений: злой кабан, пароход, соловей, дикобраз.
- Далее учитель задаёт вопросы, называя поочерёдно эти слова и словосочетания, например: «Что делал злой кабан?» и т.д. Дети дают правильные ответы (точил клыки и т.д.).
- Затем первоклассники поочерёдно воспроизводят четверостишие в правильной форме (один начинает, другой продолжает).

Подводятся итоги и даются рекомендации.





### 3. Упражнение «Допиши и произнеси» — 5 мин

Упражнение «Допиши и произнеси» готовит ребёнка к освоению новой темы. Каждому выдаётся карточка (приводится ниже) и ставится конкретная учебная задача: дописать букво-звуки, глядя на образец и обязательно негромко их проговаривая (этому они обучались на предыдущих занятиях).

Цель задания состоит не просто в определении и поиске недостающих элементов графической символики, а в задержке взгляда на слоге, его образном фиксировании и подспудном проговаривании в процессе письма (самого понятия слога у ребёнка ещё не сформировано и слитно читать слоги дети ещё не умеют).

Элементы букв, предлагаемых для копирования, выстроены в таком порядке, который настраивает мыслительную деятельность ребёнка на продуктивное восприятие и очень эффективно закрепляет знания, приобретённые во время работы с подобными упражнениями.

Завершение написания будущих слогов, состав которых отработан заданием, даст закрепление достигнутых результатов на уровне долговременной памяти. Задания хороши достаточно длительной, во временном смысле, фиксацией зрения на определённых элементах, необходимой для качественного анализа и полноценного восприятия.

Для задач этого типа обязателен образец для копирования (т.е. завершённого обыкновенного буквенного сочетания) рядом с недописанным. Поиск же недостающих элементов вносит в процесс познания изюминку головоломки, придавая в некоторой степени игровой характер этому типу задач.

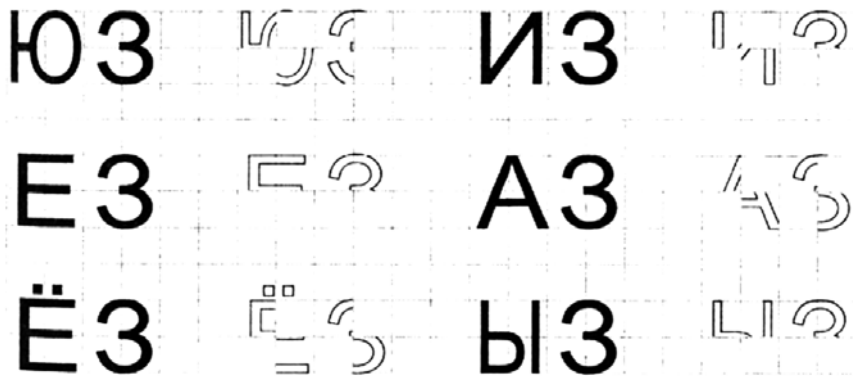

#### Дополнительный материал

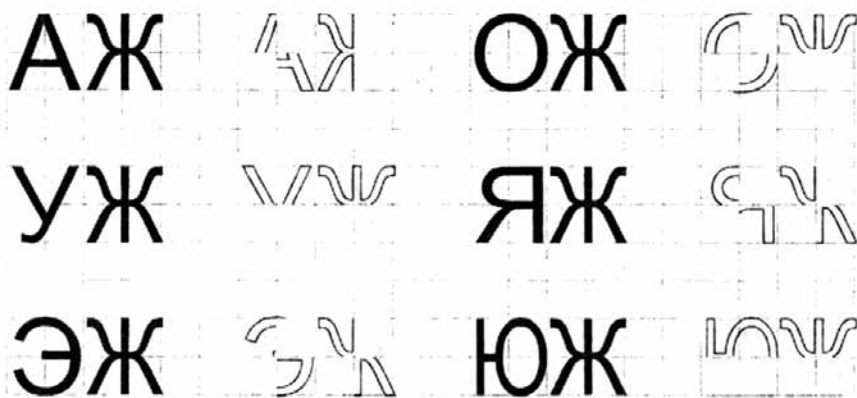

**4. Новая тема. Задание 1–8 мин**

Формирование понятия слога

Каждому ребёнку предлагается карточка, увеличенная копия которой располагается на доске для большей наглядности. Учитель по этой картинке показывает линию, соединяющую слогообразующую букву с основной (принцип слогообразования), даёт понятие слога.

Проследив взглядом линию, соединяющую дополнительную и основную буквы, ребёнок становится участником слогообразования.

*Цель задания* — копирование буквенного сочетания-слога.

В этом типе заданий ребёнок дублирует написание возможного буквенного сочетания-слога. Записывая образовавшийся слог, он постигает принцип его образования. Роль ребёнка пока пассивна, т.е. выбора у него нет: образовавшийся слог продиктован условием. Но зато это позволит избежать опасных на первых этапах обучения ошибок.

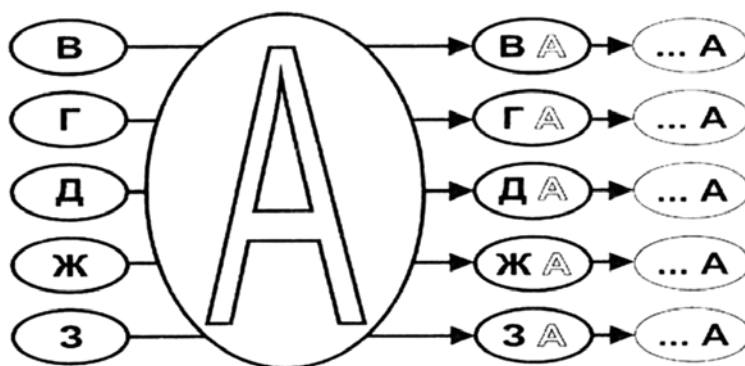
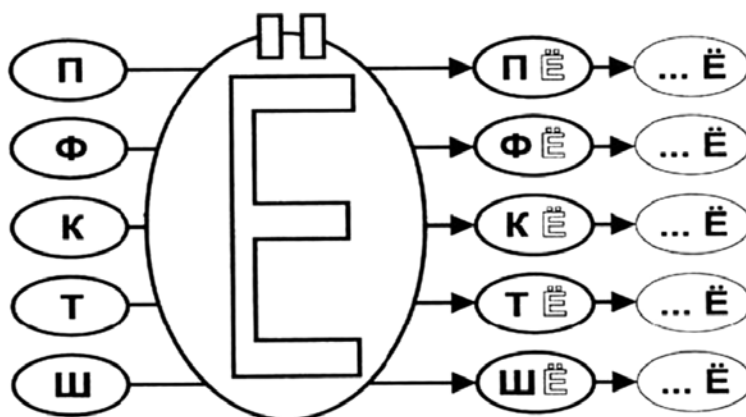
**Дополнительный материал****5. Физкультминутка — 5 мин**

Игра «Обманки»

Акцент делается на развитие произвольного внимания и сообразительности.

Перед началом игры учитель просит детей занять исходное положение и быть предельно внимательными, чтобы не попасться на обман.

Затем объясняет правила игры, которые заключаются в том, чтобы, обязательно глядя на учителя и внимательно слушая его, правильно выполнить команды.

Учитель быстро показывает действие, одновременно озвучивая его (при этом часто намеренно изображает другое).





Соответствующие словесной команде действия ребёнку необходимо быстро воспроизвести, а не соответствующие — изменить.

*Цель упражнения* — глядя на учителя, но ориентируясь на словесную команду, выполнить её быстро и правильно.

Рекомендация! Необходимо следить за тем, чтобы дети не смотрели друг на друга.

### 6. Новая тема. Задание 2–8 мин

Усвоение принципа слогообразования и формирование понятия слитности букво-звуков

Работа по карточке.

*Цель задания* — копирование с дополнением основной буквы. Задание несколько усложняется.

Копирование образовавшихся слогов подменяется наличием половины слога. Причём половина эта — обязательно буква основная, которая и цветом, и размером отличается от остальных.

Степень самостоятельности несравнимо больше. У ребёнка создаётся ощущение самостоятельного слогообразования. Закрепляется понятие о составе слога.

Вырабатывается понятие аналогии звука, означающего слог из двух входящих в него букв. Учитель произносит звуки в слогах слитно, пока не объясняя принцип чтения слога. Ребята повторяют за ним, стараясь «прочувствовать» каждый новый звук, формируя понятие слитности букво-звуков.

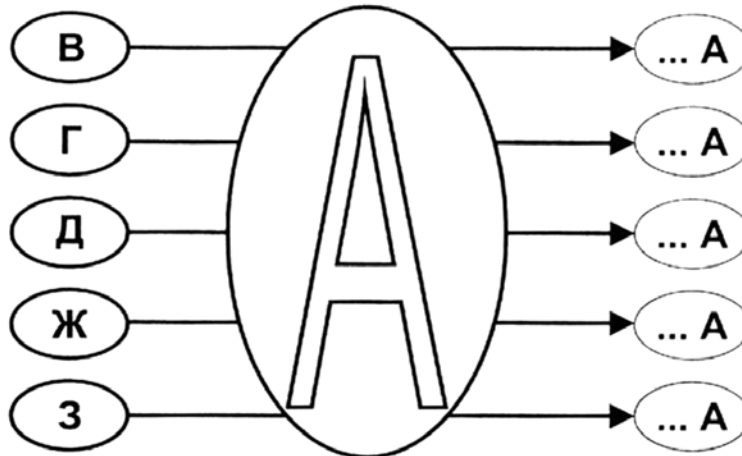

### Дополнительный материал

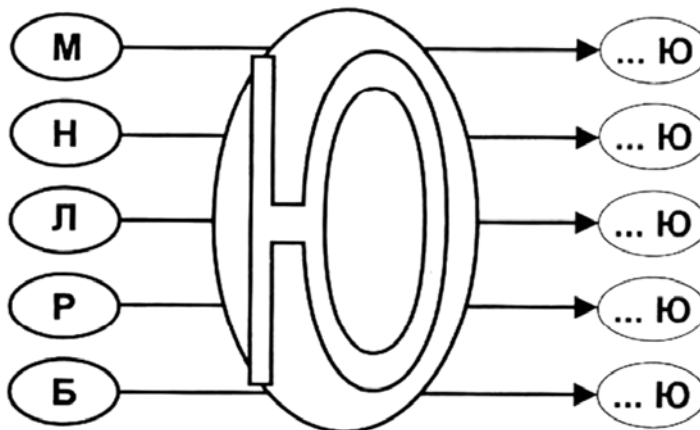

### 7. Подведение итогов и рекомендации — 5 мин (см. введение)

**УРОК II**

**Тема: «Выработка навыка составления и чтения слога на основе принципа слогообразования и чтения слога»**

**ПЛАН УРОКА**

- ✓ Организационный момент — 2 мин
- ✓ Упражнение на развитие способности к переключению и распределению внимания, зрительной и оперативной памяти — 7 мин
- ✓ Упражнение на повторение — 5 мин
- ✓ Новая тема. Задание 1–10 мин
- ✓ Физкультминутка — 5 мин
- ✓ Новая тема. Задание 2–6 мин
- ✓ Подведение итогов и рекомендации — 5 мин

**ХОД УРОКА**

**1. Организационный момент — 2 мин (см. введение)**

**2. Упражнение на развитие способности к переключению и распределению внимания, зрительной и оперативной памяти — 7 мин**

Детям заранее раздаются листы с таблицей 5х3 и карандаши красного, зелёного и чёрного цветов.

На доске расположена таблица, где буква **А** представлена красным цветом, буква **М** — зелёным, а буква **Т** — чёрным.

	<b>М</b>	<b>Т</b>		<b>М</b>
	<b>Т</b>		<b>А</b>	
<b>М</b>		<b>А</b>		<b>Т</b>

Учитель обращает внимание первоклассников на их таблицы, затем на доску, где располагается такая же таблица, как и у них, только увеличенная и заполненная разноцветными буквами.

Далее учитель излагает *цель задания*: по его команде расположить эти буквы в своих таблицах в том же порядке и окрасить в тот же цвет.

**Техника выполнения задания:**

- Сначала дети вместе с учителем читают букво-звуки, изображённые на картинке.
- Учитель просит ребят внимательно посмотреть на буквы, запомнить их расположение и цвет. Напоминает, что карандаши можно брать только по его команде.
- На запоминание отводится одна минута.
- Затем картинка закрывается или убирается и даётся команда приступить к выполнению задания.

**Рекомендация!** Пока не стоит рассказывать детям о рациональных способах запоминания и показывать им специальные приёмы.





### 3. Упражнение на повторение — 5 мин

Работа по карточке. Цель задания — составить слоги и проговорить получившиеся буквосочетания.

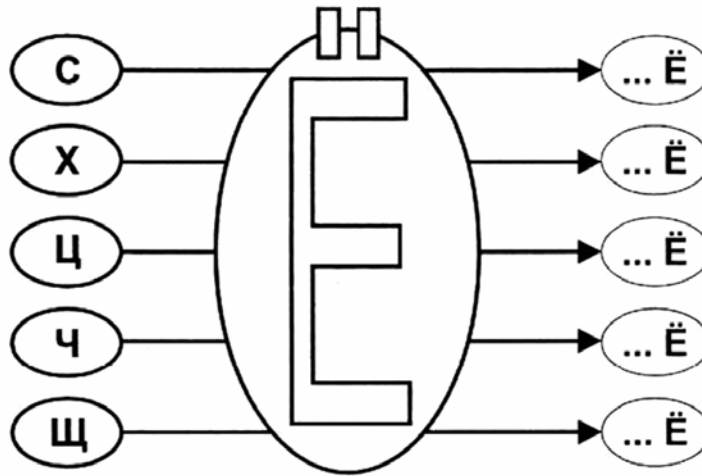

Дополнительный материал

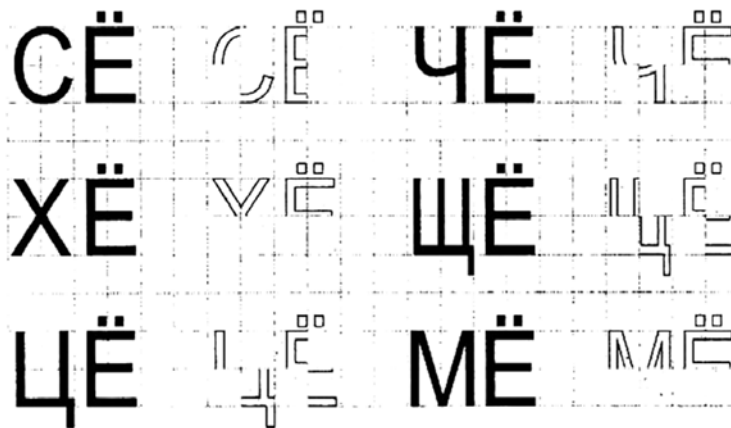

### 4. Новая тема. Задание 1–10 мин

Формирование умения чтения слога на основе принципа чтения слога

Работа по карточке. Цель задания — составление и чтение слога при наличии одной из составляющих.

Углубляется понятие состава слога. Кроме того, начинает формироваться зависимость образованного слога от места положения основной буквы.

Далее ребятам показывается принцип чтения слога (буква, стоящая на письме на первом месте, должна читаться в первую очередь, слитность звуков и т.д.). Вместе с учителем ребята читают по своим заполненным карточкам.

Очень важно научить детей делать акцент на зависимости звучания слога от места положения составляющих его букво-звуков. Научившись сливать буквы в слоги, дети часто с трудом избегают одинакового прочтения слогов типа — АВ- — — ВА-; — УР- — — РУ- и т.п. вследствие отсутствия дифференциального подхода к слогам этого типа.

Этих ошибок можно избежать с помощью многих упражнений, одно из которых заключается в перестановке карточек с буквами, например, Р и У. Учитель на доске (с помощью магнитиков) соединяет и перекладывает карточки так, чтобы получились слоги РУ и УР.



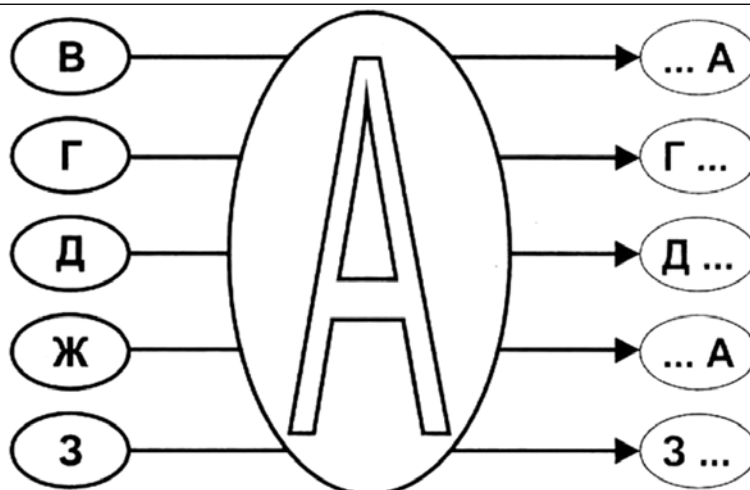

**Дополнительный материал**

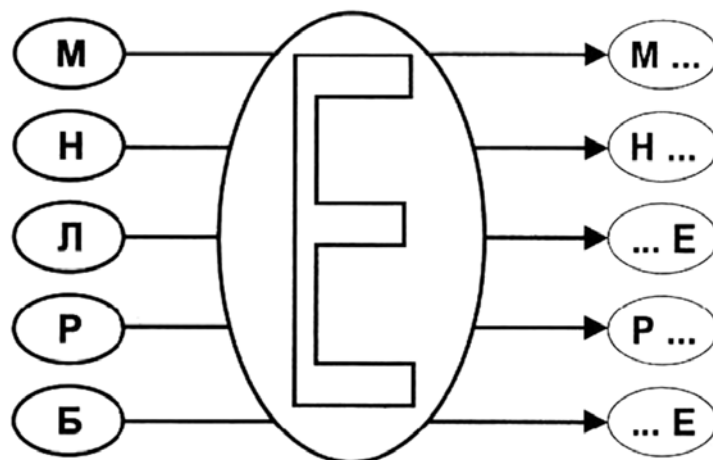

Целесообразно это упражнение постепенно проделать со всеми гласными и согласными.  
**Рекомендация!** Стоит следить за тем, чтобы у детей постоянно присутствовало внутреннее прочтение слогов.

**5. Физкультминутка — 5 мин**

Игра «Посмотри и запомни»

Акцент делается на развитие внимания и зрительной памяти.

Перед началом игры учитель просит детей занять исходное положение. Затем объясняет правила игры, которые заключаются в том, чтобы запомнить его команды, а затем их повторить.

Учитель медленно показывает несколько заранее заготовленных упражнений (пошаговых команд), при этом чётко их считая. Ребята внимательно смотрят и запоминают.

*Цель упражнения* — по команде учителя воспроизвести его действия.

Например: учитель говорит «раз» — и делает шаг в сторону, командует «два» — и прогибается назад, «три» — и занимает исходное положение, «четыре» — руки вперёд и т.д. Затем по команде учителя на счёт: раз, два, три, ..., восемь ребята повторяют эти упражнения (запрещается смотреть друг на друга).

**6. Новая тема. Задание 2–6 мин**

Самостоятельное слогаобразование и чтение слога

Работа по карточке. *Цель задания* — составление слога без составляющих и его прочтение.





Окончательный вариант цикла заданий на слогообразование. Ребёнку даны составляющие и полная свобода действий. Слог образуется и записывается самостоятельно.

Поисковая деятельность данного цикла задач невелика, но задания носят формирующий характер. Чтение каждого слога производится сначала самостоятельно, затем вместе с учителем.

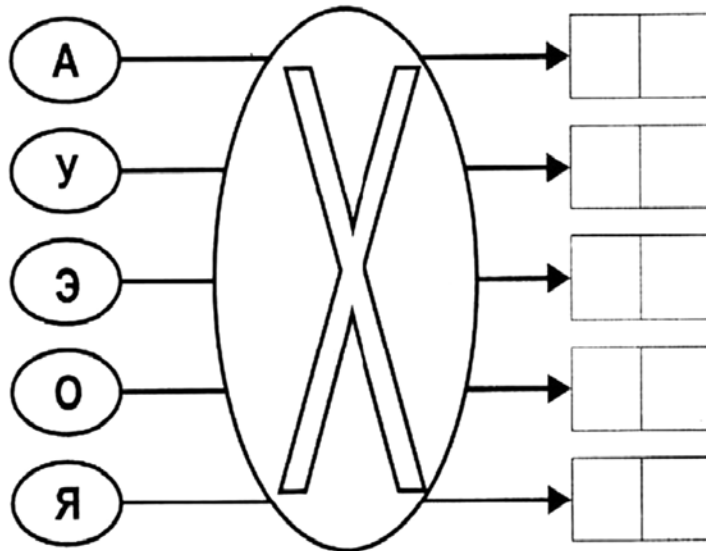

**Дополнительный материал**

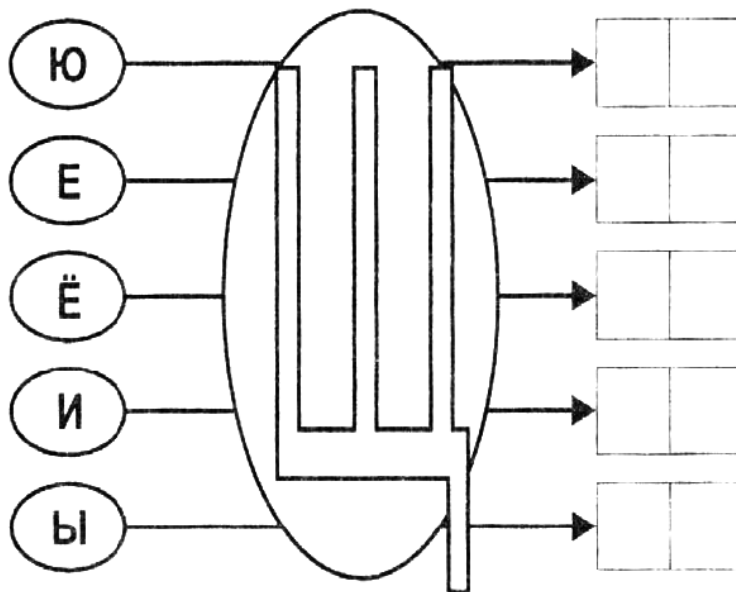

**Рекомендация!** В свободное время (в классе, дома) необходимо решить все задачи этого цикла (составления слогов с каждой буквой алфавита) с обязательным прочтением слогов, чтобы ребёнок чётко усвоил принцип слогообразования и чтения слога. Тогда он получит возможность укрепиться в успешности своих операций со слогами.

**7. Подведение итогов и рекомендации — 5 мин (см. введение)**

**УРОК III****Тема: «Формирование умения образования слова из двух слогов»****ПЛАН УРОКА**

- ✓ Организационный момент — 2 мин
- ✓ Упражнение на выработку умения дифференцировать слоги — 7 мин.
- ✓ Упражнение на повторение — 5 мин
- ✓ Новая тема. Задание 1–8 мин
- ✓ Физкультминутка — 5 мин
- ✓ Новая тема. Задание 2–8 мин
- ✓ Подведение итогов и рекомендации — 5 мин

**ХОД УРОКА****1. Организационный момент — 2 мин (см. введение)****2. Упражнение на выработку умения дифференцировать слоги — 7 мин**

Это задание аналогично заданию предыдущего урока, только более сложное.

Как уже отмечалось ранее, дети часто одинаково прочитывают слоги типа — АВ- — — ВА-; — УР- — — РУ- и т.п. Это упражнение призвано помочь первоклассникам избежать подобных ошибок.

Детям также заранее раздаются листы с таблицей 5x3 (можно любой другой) и по одному карандашу (любого цвета).

На доске расположена таблица с буквосочетаниями (слогами) одного цвета.

	<b>АФ</b>	<b>МО</b>		<b>ОВ</b>
<b>МА</b>	<b>БЕ</b>		<b>ЕВ</b>	
<b>МО</b>		<b>ВО</b>	<b>АМ</b>	<b>ХА</b>

Таблица от детей пока закрыта. У учителя в руках четыре карточки с буквами, например, Р и У, Е и Н (об этом упражнении говорилось в задании 4 предыдущего урока).

В течение 30 секунд необходимо повторить это упражнение, затем всем вместе обязательно правильно прочитать слоги.

После этого обратить внимание первоклассников на доску, где располагается такая же таблица, как и у них, только увеличенная и заполненная буквосочетаниями (слогами).

Далее учитель излагает *цель задания*: в свои таблицы по его команде в том же расположении поместить только те буквосочетания (слоги), которые похожи на УР — РУ, НЕ — ЕН.

**Техника выполнения задания:**

- Учитель просит ребят внимательно посмотреть на слоги, выделить только нужные и запомнить их расположение. Напоминает, что карандаши можно брать только по его команде.
- На запоминание отводится одна минута.
- Затем картинка закрывается или убирается и даётся команда приступить к выполнению задания.





### 3. Упражнение на повторение — 5 мин

Работа по карточке. Цель задания — составить и прочитать слоги.

#### Дополнительный материал

### 4. Новая тема. Задание 1–8 мин

Формирование представления об образовании слова из двух слогов

Работа на карточке. *Цель задания* — сложение открытых слогов с внутренним прочтением.

Задачи на слогосложение — следующий после слогосоставляющих заданий этап обучения чтению. Цикл заданий этого типа направлен на усвоение детьми принципа образования слова из слогов.

Главное — навык сложения из слогов слов.

Использование математического знака «+» должно означать аналогию только с соединением, со сложением, но не с математическими законами вообще.

Наличие перед глазами ребёнка правой и левой половины равенства дадут наибольший уровень результативности. При решении заданий этого типа рост результативности должен достигаться не за счёт усложнения характера задания, а только посредством количественного опыта.

<b>ПЯ + ПЯ =</b>	<input type="text"/>	<input type="text"/>	<input type="text"/>	<input type="text"/>	<input type="text"/>
<b>ЛЮ + ЛЯ =</b>	<input type="text"/>	<input type="text"/>	<input type="text"/>	<input type="text"/>	<input type="text"/>
<b>ЧА + СЫ =</b>	<input type="text"/>	<input type="text"/>	<input type="text"/>	<input type="text"/>	<input type="text"/>

**Дополнительный материал**

<b>СИ + РЕ + НА =</b>	<input type="text"/>	<input type="text"/>	<input type="text"/>	<input type="text"/>	<input type="text"/>	<input type="text"/>	<input type="text"/>
-----------------------	----------------------	----------------------	----------------------	----------------------	----------------------	----------------------	----------------------

**5. Физкультминутка — 5 мин**

Игра «Послушай и запомни»

Акцент делается на развитие внимания и слуховой памяти.

Перед началом игры учитель просит ребят занять исходное положение. Затем объясняет правила игры, которые заключаются в том, чтобы запомнить его команды, а затем их повторить.

Учитель медленно, чётко считая: раз, два, три и т.д., называет несколько заранее подготовленных упражнений (пошаговых команд), которые детям предстоит выполнить. Ребята внимательно слушают и запоминают.

*Цель упражнения* — воспроизвести в своих действиях устные команды учителя. Например, учитель говорит: на счёт «раз» — наклон вперёд, на счёт «два» — исходное положение, на счёт «три» — шаг вперёд с правой ноги, на счёт «четыре» — исходное положение и т.д.

Затем по команде учителя на счёт: раз, два, три,..., восемь ребята повторяют эти команды (запрещается смотреть друг на друга).

**6. Новая тема. Задание 2–8 мин**

Усвоение принципа образования слова из двух слогов

Работа по карточке. *Цель задания* — сложение закрытых и открытых слогов с внутренним проговариванием.

В связи с появлением в составе слова закрытого слога данный тип задач приобретает качественно новый характер. Значение этих заданий — в раскреплении мышц произношения.

Часто причиной затруднения чтения бывает фонетическая специфика слова. Этот цикл заданий направлен на тренинг внутреннего проговаривания и сглаживание затруднений при чтении, вызванных звуковой спецификой слова. Очень важен здесь индивидуальный подход и подбор упражнений. В процессе решения предлагаемых заданий необходимо дифференциальное определение затруднений, возникающих у детей.

**Рекомендация!** Не стоит на данном этапе предлагать детям сложение закрытых слогов во избежание закрепления ошибок при прочтении.

<b>УТ + РО =</b>	<input type="text"/>	<input type="text"/>	<input type="text"/>	<input type="text"/>	<input type="text"/>	<input type="text"/>
<b>ОБ + ЗЯ =</b>	<input type="text"/>	<input type="text"/>	<input type="text"/>	<input type="text"/>	<input type="text"/>	<input type="text"/>
<b>МИ + ЯЛ =</b>	<input type="text"/>	<input type="text"/>	<input type="text"/>	<input type="text"/>	<input type="text"/>	<input type="text"/>
<b>ПО + ЭТ =</b>	<input type="text"/>	<input type="text"/>	<input type="text"/>	<input type="text"/>	<input type="text"/>	<input type="text"/>

**Дополнительный материал (для способных)**

<b>КУ + ЛАК =</b>	<input type="text"/>	<input type="text"/>	<input type="text"/>	<input type="text"/>	<input type="text"/>	<input type="text"/>
<b>БАР + СУК =</b>	<input type="text"/>	<input type="text"/>	<input type="text"/>	<input type="text"/>	<input type="text"/>	<input type="text"/>

**7. Подведение итогов и рекомендации — 5 мин (см. введение)**