

Иерархия изобразительно-объёмных систем Приёмы изучения учениками искусства...

Р. Флореску,

художник-педагог высшей дидактической категории

Назначение иерархической изобразительно-объёмной системы (см. табл. 27) — показать строение изобразительного искусства, скульптуры и архитектуры, декоративно-прикладного искусства, обозначив функции на каждом ярусе иерархии (ранге).

Задание: Ребятам удобнее донести подобную иерархию через стихотворение М. Гафитулина «Что-то»:

Если мы рассмотрим Что-то,	(С — система)
Это Что-то для чего-то,	(Ф — функция)
Это Что-то из чего-то,	(ПС — подсистема)
Это Что-то часть чего-то,	(НС — надсистема)
Чем-то было раньше Что-то,	(ПрС — прошлое системы)
Что-то будет с этим Что-то,	(БуС — будущее системы)
Есть противники у Что-то,	(АнтиС — антисистема)
Много есть друзей у Что-то,	(НеС — несистема)
Делают не так чего-то	
Что-то ты теперь возьми,	
На экранах рассмотри.	

Примечание: Стихотворение «Что-то» (основанное на девятиэкранной модели Г. Альтшуллера) даёт возможность изучения изобразительно-объёмной системы и в прошлом и будущем временах, т. е. в изменении (см. нижеприведённую модель развития систем, модифицированную М. Гафитулиным).

Педагог (родитель) в качестве произведений может детям предложить иллюстрации сказок (или репродукции с картин художников, учитывая возрастные особенности обучаемых), что позволит ребёнку вжиться в изображённый образ, рассказать об этом вслух.

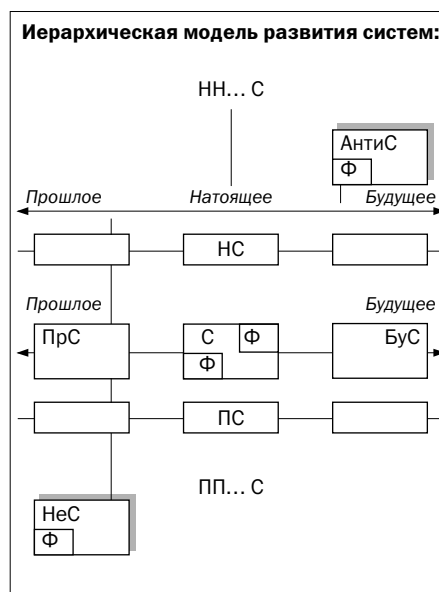

Подробный механизм применения девятиэкранной модели по отношению к любой картине (скульптуре, архитектуре) можно найти в книге И. Мурашковой и Н. Валюмс «Картинка без запинки: методика рассказа по картинке». Коротко об этом смотрите Приложение № 1.

Результат: Обучаемые с помощью иерархической девятиэкранной модели (системного оператора) смогут видеть ячейку не только изучаемых произведений, но и собственные изобразительно-объёмные упражнения, функционально понимать структуру и процесс изменений искусства.

Таблица 27

Модель иерархии изобразительно-объёмных систем			
Ранг	Название изобразительно-объёмной системы	Её функция, назначение	Пример
1	2	3	4
1	Эстетическая культура	Сохранение, передача и развитие мирового искусства	Стили и виды искусства + культурные группы + система восприятия
2	Направления, стили искусства	Эпохальное обобщение художественных явлений, тем (замыслов) и средств выражения	Ренессанс, барокко, рококо, классицизм
3	Искусство	Формирование, развитие человека, общества и цивилизации	Все виды искусства
4	Вид	Разграничение по способам материального воплощения художественного содержания	Изобразительное искусство, декоративно-прикладное искусство, архитектура, скульптура
5	Род	Разграничение по предмету изображения	Живопись, графика
6	Жанр	Конкретное выделение предмета изображения	Портрет, пейзаж, натюрморт
7	Поджанр	Указание на разновидности выделенных предметов изображения	Исторический портрет, фантастический пейзаж, философский натюрморт
8	Цикл произведений	Обозначение количества произведений	Триптих, диптих, архитектурный ансамбль
9	Произведение	Раскрытие определённого художественного замысла конкретным Творцом (Творцами)	М.-К. Чюрленис, «Покой»; К. Брэнкуш, «Молитва» (См. картину № 1 и скульптуру № 2 на 2-ой стр. обложки)
10	Структура произведения	Выделение основных частей произведения по объектам изображения, явлениям	Персонажи, объекты или явления изображения, композиция
11	Материал искусства	Воплощение творческого замысла через «вещественный» первоэлемент	Этаж следа, его эффект
12	Художественное средство	Раскрытие художественного образа через свойства «вещественных» первоэлементов	Тон, цвет, ритм, перспектива, нюанс, контраст
	Технические системы для искусства (ТС _и)	Способ материализации произведения искусства	Кисть и краска — холст; Резец, молоток и мрамор...

Пример: Один из возможных вариантов разбора по системному оператору картины М.А. Врубеля «Пан»: 1899, Холст, масло, 124×106,3 (См. картину № 3 на 2-ой стр. обложки).

Третьяковская галерея (с 1907), инв. № 1461.¹

На каждом ранге каждая подсистема имеет свою функцию. В частности:

¹ Анализ картины М. Врубеля «Пан» цитируется по электронной версии книги Ю. Мурашковского и Р. Флореску «Биография искусств», 1997 (см. <http://www.triz.minsk.by>)

ПРИЁМЫ ОБУЧЕНИЯ

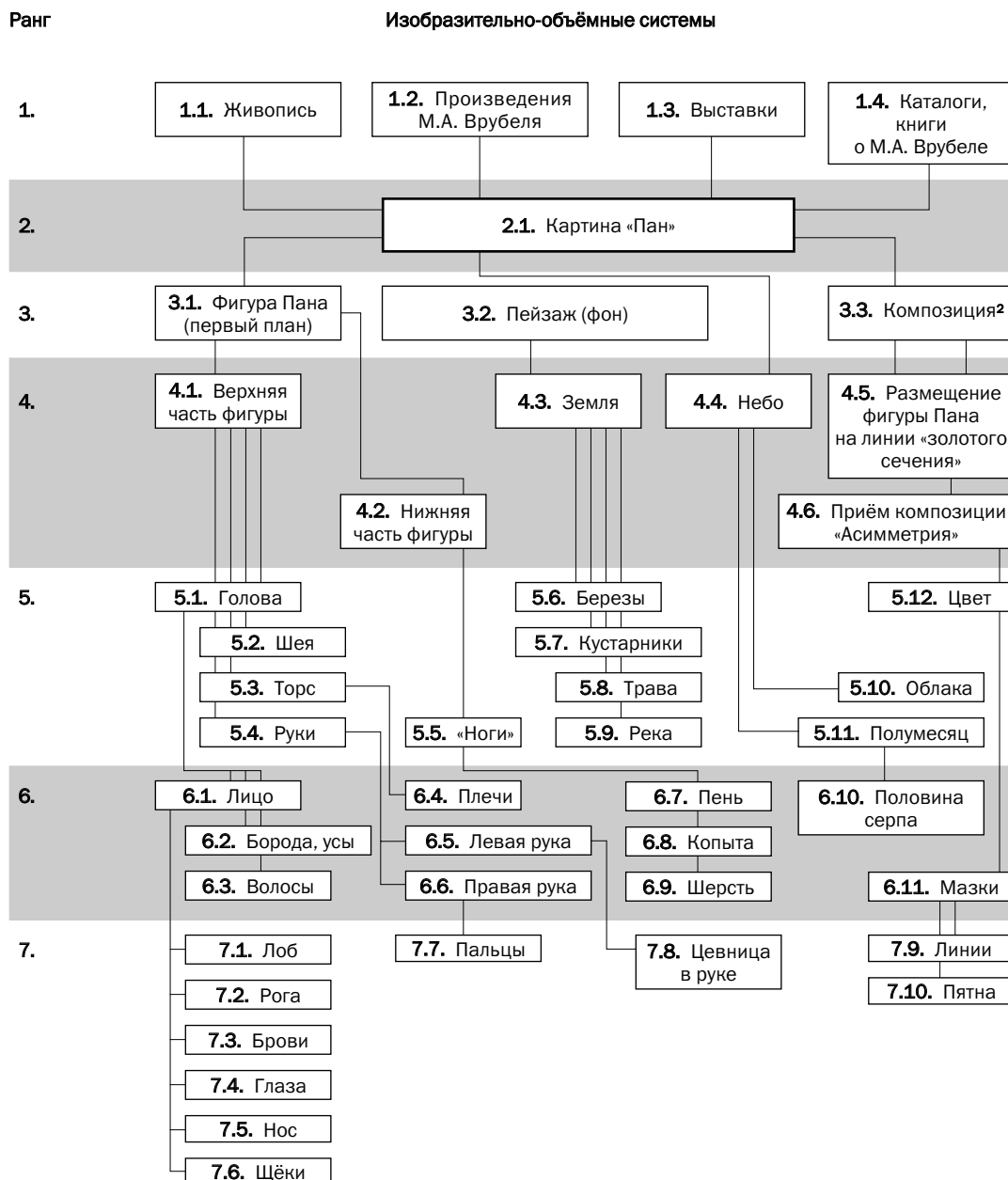

² Композиция как часть структуры произведения не рассматривается здесь детально.

- 1.1.** Цветовое раскрытие замысла с помощью жидких красителей на плоскости.
- 1.2.** Раскрыть духовные (божественные) и эмоциональные миры реальных, сказочных и библейских персонажей.
- 1.3.** Донести до зрителя разнообразие тем; закрепить место среди других творцов; возможность материального вознаграждения художника.
- 1.4.** Показать творческую жизнь художника, тематику произведений, средства их выражения.
- 2.1.** Показать старость греческого бога природы — Сатира, — принявшего славянский облик лешего (по впечатлению от рассказа Анатоля Франса «Святой Сатир»).
- 3.1.** Показать черты уставшего (фантастически-реального) русского крестьянина-старика, пастуха.
- 3.2.** Показать вечернюю даль с террасы Хотылевского дворца (в Орловской губернии).
- 3.3.** Размещение носителей темы и выразительных средств на плоскости холста для наилучшей подачи зрителю.
- 4.1.** Показать старого человека.
- 4.2.** Показать принадлежность героя к фантастическим существам; подчеркнуть слияние с землей.
- 4.3.** Показать реальную землю.
- 4.4.** Показать реальное воздушное пространство, сумерки.
- 4.5.** Сразу притянуть взгляд (внимание) зрителя к холсту.
- 4.6.** Показать внутреннюю дисгармонию.
- 5.1.** Показать усталость и старость.
- 5.2.** Подчеркнуть «наросты» от долгой жизни.
- 5.3.** Подчеркнуть человеческую силу.
- 5.4.** Показать былую мощь, подчеркнуть старость.
- 5.5.** Обозначить принадлежность к фантастическим существам; напомнить о слиянии героя с корнями дерева.
- 5.6.** Передать русский характер природы, согласованной с фигурой Пана.
- 5.7.–5.9.** Заполнить фон.
- 5.10.** Подчеркнуть вечерний характер природы.
- 5.11.** Усилить впечатление угасания былой силы Пана.
- 5.12.** Выразить настроение картины.
- 6.1.** Подчеркнуть глубокую старость и мудрость.
- 6.2.–6.3.** Подчеркнуть глубокую старость.
- 6.4.** Показать мощь, силу Пана.
- 6.5.–6.6.** Показать кряжистость Пана.
- 6.7.** Показать вырастание из земли.
- 6.8.** Показать принадлежность к сказочным существам.
- 6.9.** Подчеркнуть сказочную мохнатость.
- 6.10.** Подчеркнуть впечатление угасания былой силы Пана.
- 6.11.** Показать «мозаичность», форму и пространство.
- 7.1.** Подчеркнуть мудрость и внимательность взгляда.
- 7.2.** Показать принадлежность к сказочным существам, подчеркнуть высокий лоб.
- 7.3.** Подчеркнуть мудрый взгляд.
- 7.4.** Выразить внутреннее свечение, уравновешивая сияние от полумесяца и реки; показать «звериную лукавость», пронизывающий взгляд.
- 7.5–7.6.** Показать часть старческого лица.
- 7.7.** Подчеркнуть узловатость, старость.
- 7.8.** Подчеркнуть внутренний музыкально-народный мир, принадлежность героя к славянской культуре.
- 7.9.** Передать текстуру и фактуру волос и шерсти героя.
- 7.10.** Передать объём и пространство.

Рассмотрим далее один из возможных вариантов анализа этой же картины

ПРИЁМЫ ОБУЧЕНИЯ

М.А. Врубеля «Пан» с определением носителей, темы и выразительных средств (СВ). Тогда будет яснее видно, что некоторые ранги (изобразительно-объёмные системы на них) загружены новыми или известными СВ. А некоторые остались в виде носителя. При необходимости их ещё можно загрузить новыми СВ, усилив эффективность произведения.

Примечание: Цифрой «(0)» в тексте обозначены известные на тот момент СВ, цифрой «(1)» — относительно новые СВ.

1.1. Носитель — холст, подрамник и рама, масляные краски.

1.2. Носитель — эскизы, наброски, картины, фрески, иллюстрации.

1.3. Носитель — картинные галереи: 1901, Вена; 1906, Париж; 1921, Москва; 1956–1957, Москва, Ленинград, Киев; 1979, Париж-Москва; 1981, Москва; 1982, Москва «Античность в живописи»; 1984–1985, ФРГ «Традиции и современность».

1.4. Носитель — журналы, каталоги, книги, статьи: Мир искусства №№ 2–3, 1901; *Гузун О. Михаил Александрович Врубель. Каталог выставки. К 100-летию со дня рождения М.А. Врубеля.* Киев, 1957; *Журавлева Е.В. М.А. Врубель.* М., 1971; *Ягодковская А. Михаил Александрович Врубель.* Л., 1966; *Фёдоров-Давыдов А. Русский пейзаж конца XIX — начала XX века.* М., 1974; *Тарабукин Н.М. Михаил Александрович Врубель.* М., 1974; Врубель. Переписка. Воспоминания о художнике. / Сост. Подкопаева Ю.Н., Новиков Ю.В. Л., 1976; *Суздаев П.К. Врубель. Личность. Мировоззрение. Метод.* М., 1984; Михаил Врубель. Альбом. Л., 1989.

2.1. СВ (1) — опора на знания Зрителя (по книге Анатоля Франса «Святой Сатир»).

3.1. СВ (0) — фигура Пана согласована с пейзажем, в частности, с берёзами одинаковым наклоном влево.

3.2. Носитель — земля и небо.

СВ (0) — приёмы композиции.

4.1. Носитель — старик (пожилой человек).

4.2. СВ (0) — пень-копыта (фантастический объект), сказочное существо сливается с землей.

4.3. Носитель — березы, кустарники, трава, река.

4.4. Носитель — небо, облака и полумесяц.

4.5. СВ (0) — линия золотого сечения (условная вертикальная линия, расположенная в соотношении 62:38), на которой находится фигура Пана.

4.6. СВ (0) — двусторонняя асимметрия изображения Пана.

5.1. Носитель — лицо, борода, усы, волосы.

5.2. Носитель — шея.

5.3. Носитель — плечи и туловище.

5.4. СВ (1) — контраст мускулистых плеч и старческих пальцев рук.

5.5. СВ (1) — пень-копыта состоят из шерсти, напоминая текстуру и фактуру дерева.

5.6. СВ (0) — опора на знания зрителя; березы как символ Руси.

5.7. Носитель — кустарники.

5.8. Носитель — трава.

5.9. Носитель — река.

5.10. Носитель — облака.

5.11. СВ (1) — полумесяц, как символ угасания былой силы Пана.

5.12. СВ (0) — цвет вызывает определённое психофизиологическое состояние зрителя.

6.1. СВ (0) — лоб.

6.2. Носитель — щетина.

6.3. Носитель — волосы.

6.4. Носитель — мускулы.

6.5, 6.6. СВ (0) — морщинки.

6.7. СВ (0) — копыта в форме пня.

6.8. Носитель — копыта.

6.9. Носитель — шерсть.

6.10. СВ (1) — половина серпа, как дополнительный символ угасания былой силы Героя.

6.11. Носитель — следы: линии и пятна.

7.1. СВ (1) — яркое темя.

7.2. СВ (1) — от знаний Зрителя.

7.3. Носитель — брови.

7.4. СВ (1) — голубой цвет, согласованный с цветом реки.

7.5. Носитель — нос.

7.6. Носитель — щеки.

7.7. СВ (0) — морщинки, корявость формы.

7.8. СВ (1) — принадлежность к славянской музыкальной культуре.

7.9. СВ (0) — волнистость и плавность линий.

7.10. СВ (0) — свет-полутьма-тьма-рефлекс-блик: лепка объёма и пространства на плоскости холста

Для повышения эффективности подсистем (превращения некоторых носителей в выразительные средства) можно предложить следующие варианты:

На ранге 1.1. носитель живописи — форма картины — изменим до такого состояния, когда подрамник и рама (холст) повторяют контуры главного Персонажа, т.о. носитель перейдёт в СВ.

Носитель пейзажа (3.2.) — земля и небо — представим в виде героев русских волшебных сказок: гномов, колобков, змей и лягушек.

ПТ