



## ИГРЫ И ИГРУШКИ

# «Стадион на столе»

Из опыта работы д/с «Золотая искорка», г. Тольятти

Организация содержательной двигательной деятельности детей в ограниченном пространстве всегда вызывает некоторые трудности. Мы изучили этот вопрос, опираясь на уже имеющиеся в различных сборниках материалы, что в результате позволило нам оборудовать целую «игротеку» с множеством настольных игр. Спортивные настольные игры позволяют не только удовлетворить биологическую потребность детей в движении, но и решить ряд важных задач в области обучения и развития детей.



Данные игры способствуют развитию мелкой моторики и зрительно-двигательной координации. Развивают такие физические качества, как быстрота реакции, ловкость, точность, внимание. Формируют самостоятельность, умение организовать совместную игру в коллективе сверстников, обеспечивают биологическую потребность детей в движении.

«Стадион на столе» представлен в количестве 9 игр и «Спортивным кварталом», включающим 4 игры и имеющим авторское право, закреплённое за нашим учреждением.

Данные игры впервые адаптированы для дошкольников. Размер игрового поля и все атрибуты к ним подобраны с учётом возраста. Особенностью комплекта «Спортивный квартет» является

компактность: все 4 игры трансформируются на одном игровом мини-поле. И используются для организации самостоятельной двигательной деятельности, как в помещении, так и на улице.

Мы представляем подробное описание изготовления настольных игр с указанием размеров игрового стола и атрибутов к каждой спортивной игре. А также руководство игровой деятельностью, включающей традиционную схему: название игры, правила, варианты. Обращаем внимание педагогов на последовательность ознакомления с играми. Все игры разбиты на пары по степени сложности и по решаемым задачам (чередуются игры на развитие глазомера с играми на развитие моторики и быстроты реакции).

1 группа – «Игольное ушко», «Воронята».



**У. Новикова,**  
заведующая  
МДОУ детский  
сад №2,  
г. Тольятти



**2 группа** – «Ангар», «Меченые палочки».  
**3 группа** – «Воздушный бильярд», «Корытца».

**4 группа** – «Воротца», «Настольное серсо».

**5 группа** – «Городки», «Бирюльки».

**6 группа** – «Воздушный десант», «Дуэльный футбол».

**7 группа** – «Рыбалка», «Дуэльный баскетбол».

Нами определён механизм овладения играми:

**I этап:** знакомство с настольными играми. Воспитатель или инструктор по физическому воспитанию знакомят детей с правилами, содержанием игр. По 2 игры в неделю во второй половине дня, малыши подгруппами малыши посещают игротку, оборудованную в спортивном зале. Данный период включает первый квартал учебного года (сентябрь – ноябрь).

**II этап:** формирование двигательных умений. Педагоги организуют двигательную тренировку для совершенствования зрительно-двигательной координации. Данный период включает второй квартал учебного года.

**III этап:** автоматизация двигательных действий. Педагоги осуществляют косвенное руководство игровой деятельностью. Посещение «игротки» происходит всей группой. Данный период включает третий и четвёртый кварталы учебного го-

да. В летнее время «игротка» организована на улице. Дети проявляют максимум самостоятельности.

### Дуэльный футбол

Сначала соорудите игровое поле. Это плоский ящик с бортиками. Размеры игрового поля 90X50 см. На коротких лицевых сторонах поля крепятся ворота. В поле перед воротами – прорезы, по этим прорезам будет двигаться ваш вратарь. Его нужно вырезать из фанеры и соответственно раскрасить. Внизу к фигурке вратаря крепится рукоятка. Этой рукояткой играющий

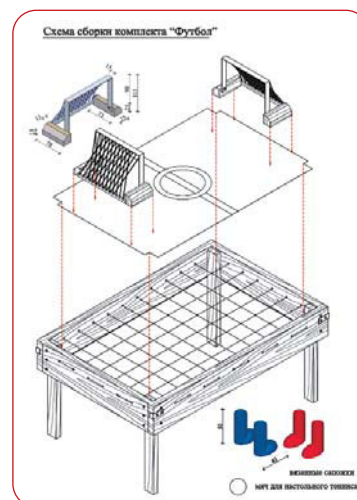



и управляет вратарём. Делает он это левой рукой. На правую руку (на указательный и средний пальцы) надевается «обмундирование» игрока – бутсы, гетры. Их можно изготовить из кусочков ткани. Для этого пригодятся пробки и кусочки пластмассы. «Обмундирование» крепится в руке ремешком-браслетом. Устройство настольного футбольного поля и детали игры в дуэльный футбол показаны на предыдущей странице.

### Футбол с лаптой

Поле для такой игры представляет собой плоский деревянный ящик длиной 120 см и шириной 60 см. Это настоящее поле, уменьшенное в сто раз. На коротких лицевых сторонах в бортиках сделаны прорезы для рамок-ворот. Чтобы забитые в ворота мячи не падали на пол, рамки ворот с внешней стороны затягивают сеткой, как лузы в бильярде. Само поле расчерчено, как поле для игры в настоящий футбол. Но ведут игру четыре человека: два на два. Игроки вооружены лаптой и только ударами лапты можно защитить свои ворота, а атаковать ворота соперников. Мячом, в этом футбольном матче, служит шарик от настольного тенниса. Счёт в игре тот же, что и в футболе. Победителем считается та команда, которая сможет загнать больше мячей в ворота соперников – забить больше «голов».

### Волейбол

Для игры нужен прямоугольный стол, разделённый сеткой. Верхний край сетки должен проходить примерно на высоте 50–60 см. Для игры нужен надувной резиновый шарик. Достаточно лёгкого щелчка, чтобы мяч взвился над сеткой. Счёт тот же, что и в настоящем волейболе. По жребию одна команда подаёт, а при ошибке теряет право на подачу. Очки засчитываются подающей команде.

### Настольные городки

В настоящих городках нужна сила, размах, ловкость. На столе игроку придётся управлять для броска битой-ката-

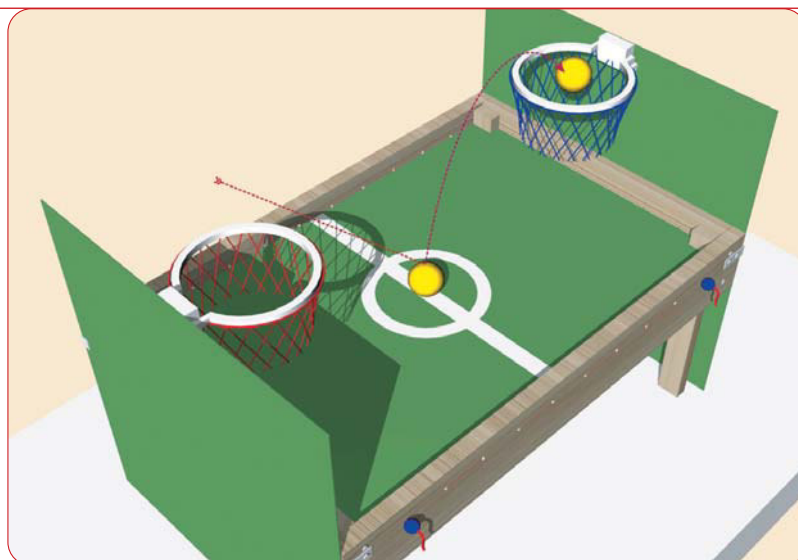

**Сформированные посредством игры умения и навыки являются основой подготовки дошкольников к социальному взаимодействию. Это и умение ребёнка самостоятельно организовать свой досуг, и умение взаимодействовать в команде, не испытывая затруднений в мини-подгруппах, и умение ребёнка объяснять свои игровые действия, знакомить других детей с играми, контролировать свою игру, а также умение действовать в игре согласованно, соблюдать очерёдность, проявлять выдержку. Дети овладевают результативным и точным выполнением физических упражнений на развитие зрительно-двигательной координации, учатся осуществлять самоконтроль и самооценку собственных действий, анализировать свои успехи и неудачи в игре.**

пульты — это дощечка с двумя стойками высотой до 80 мм, между которыми натянута резинка. Этой катапульты городошник и направляет свою битую в городки. А городошную битую ему заменяет палочка длиной до 4 см. Катапульта переносная, её можно ставить на дальнюю линию боя и на ближнюю. Для того, чтобы палочка-бита далеко не пролетала, к краям стола за линией квадрата городков крепится бортик 20X20 см. Городки — круглые палочки длиной 3–4 см. Их можно изготовить, распилив



карандаши-кругляши. Городки устанавливаются в фигуры, как в обычных городках.

### Баскетбол на столе

В баскетбол на столе можно играть двумя командами. Оборудование площадки для настольного баскетбола, приёмы игры и расположение играющих см. на рисунке.

В этой игре мяч подаётся и пасуется щелчком. Задача играющего — подать мяч щелчком так, чтобы от залетел в корзину соперников. Советуем мяч положить в тонкую сетку и прикрепить на длинную капроновую нить. Это избавит вас от необходимости подбирать мяч с пола и не будет задержек, замедляющих ритм игры.



Схема и чертёж к игре «Баскетбол»

Как и в обычном баскетболе, игра начинается с центра. Мяч, попавший в корзину с игры, даёт команде 2 очка, со штрафного броска – 1 очко.

### Дуэльный баскетбол

В дуэльном баскетболе, как и в дуэльном футболе, сражаются один против другого два соперника. И от баскетбола предыдущего он отличается ещё и тем, что тут другой принцип подачи мяча в корзину. Инвентарь для дуэльного баскетбола смотри на схеме.

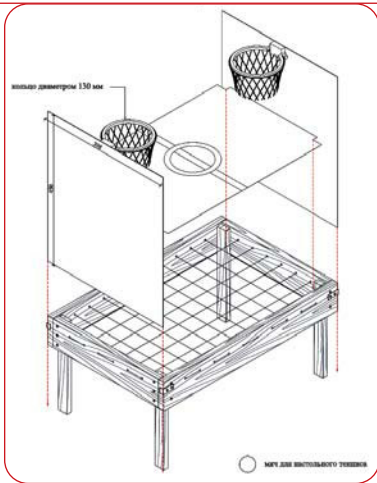
### «Лукошко»

Для этой игры вам нужно будет смастерить 12 деревянных чижиков, по три на каждого игрока. Чижик – это палочка 5 см, круглая или квадратная, концы которой заточены на конус. Одновременно играют 4 человека – чижики должны быть раскрашены в четыре цвета. Кроме чижиков, нужно смастерить для каждого играющего битку. Это палочка длиной 30 см, из плотного дерева, конец её заостряется лопаткой. Кроме чижиков и биток, для игры понадобится лукошко – плетёная корзинка. Лукошко – главная деталь игры: это мишень, куда нужно загонять чижика. Лукошко ставят в центре стола, играющие размещаются по его углам. Играющие, поочередно бьют битой по «хвосту» своего чижика так, чтобы тот, подскочив, попал в лукошко. Загонять чижика в лукошко можно, ударив битой по нему второй раз с воздуха, когда он подскочит вверх.

### «Воронята»

Поставьте на стол 3–5 бутылок с широким горлышком. На горлышки буты-

лок наденьте сделанные из бумаги головки воронят. Чтобы брошенный вами метко шарик попал в бутылку – свободно пролетел в раскрытый клюв воронёнка, в колпачок клюва вставьте распорки из плотной бумаги, тогда не получится обидных рикошетных отскоков. «Кормить воронёнка» можно мелкими разноцветными пуговками (для каждого игрока пуговицы своего цвета). Броски делаются с расстояния 2–3 метра от стола.

### Настольное серсо

При желании играть в серсо можно в комнате, на столе. Вот какое нужно для этого оборудование – по обеим сторонам стола, на его коротких лицевых линиях, ставятся деревянные стержни, укрепленные на стойках. Высота стержня 40–50 см. Кроме стержней, играющие вооружаются маленькими метательными рапирами. Для этой игры их нужно уменьшить во много раз. Рапиры для настольного серсо должны быть длиной всего 20 см. Но, как и в обычной рапире, у рукоятки делается переключатель, чтобы колечко, которое вы будете бросать и ловить, не скатывалось на руку. Для этой игры нужно изготовить несколько колечек из лёгкой проволоки, диаметр колечка примерно 6–8 см. Стол для игры выберите подлиннее.

### Мелькающая рапира

Это второй вариант настольного серсо. Преимущества этого аттракциона в том, что в игре могут участвовать одновременно от двух до шести человек. Можно играть каждому за себя, но можно разделить и на команды. Эта игра тоже требует ловкости, сноровки и большой меткости.

### «Ангар»

Маленькие деревянные модели самолётиков укреплены на тросиках. Нужно точно суметь послать самолётик в цель, посадить в ангар. Малейшее отклонение от центра, – и самолёт не пройдёт через ворота ангара. Вам пона-



### «Игольное ушко»

Инвентарь для этой игры: деревянная планка длиной 40–50 см, прикрепленная к стойке высотой 50–60 см, снизу для устойчивости стойка крепится на круглом диске или крестовине. К переключателю на крючках подвешиваются вырезанные из тонкой фанеры «иголочки». Длина ушка иголки 12–14 см. Это необходимо, потому что высота «верблюда» 10–11 см. Вы видите, под каждой иголкой подвешен колокольчик или бубенчик. Задача играющих – провести верблюда через игольное ушко и вернуть его обратно, не шелохнув при этом иголку. Если иголка шелохнется, раздастся сигнал: зазвонит колокольчик. Значит, задача не выполнена.

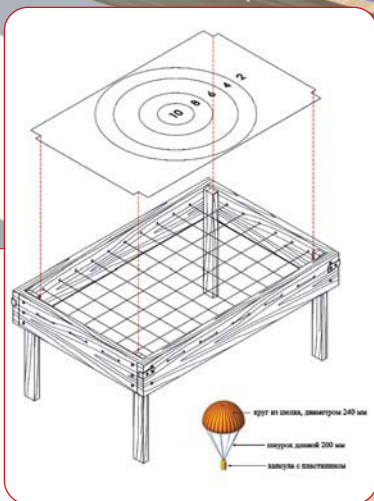
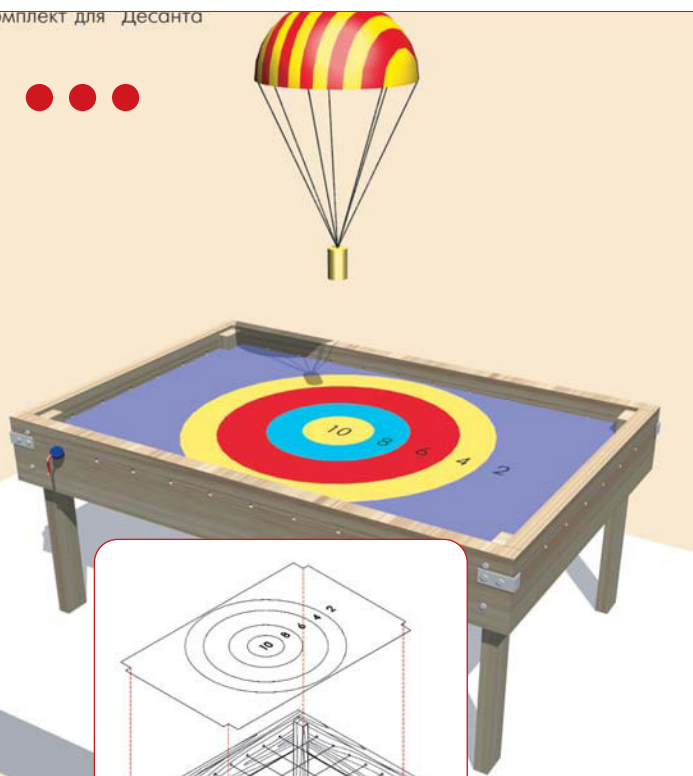

### «Воротца»

«Воротца» – забавная игра, которая требует меткости и чёткости движений. На стол устанавливается деревянный брусок с вырезанными на нём пятью арками-воротцами различной ширины. Над каждой аркой – число от 1 до 5. Эти цифры обозначают число очков, которые присуждаются игроку, если он ударом своего шара загонит в арку белый игровой шарик. Для игры нужно несколько цветных шариков, по числу игроков. И один белый шарик, игровой – ударный. Его-то и нужно загнать в арку. Но не прямым ударом, а только ударом по нему цветным шариком. Если шарик не прошёл в арку, играющий теряет право хода, и очередь играть переходит к следующему участнику игры. А попал шарик в воротца – игроку записывают то количество очков, которое значится на арке.

### «Воздушный десант»

Опустите свой десант точно в заданное место. Парашюты для игры можно сделать из бумаги, лёгкой ткани. К стропам из тонких нитей прикрепляется грузик. Подбросьте такой парашют вверх, если он раскроется и, плавно снизившись, упадёт на заданное место, то заработает 10 очков. Как сделать такой парашют для воздушного десанта – показано на схеме.

### «Корытце»

Для игры нужно продолговатое деревянное корытце (корытце можно заменить прямоугольным удлинённым ящиком с невысокими бортиками). Внутри корытца – десять перегородок. Они образуют секторы по порядку номеров – от 0 до 9. Перегородки поставлены вровень с бортиком, но перегородки они корытце примерно на половину его ширины. Начав игру, нужно положить в нулевой сектор 10 горошин. Ваше корытце готово к игре. Теперь возьмите его в руки и, осторожно покачивая, заставьте свои шарики-горошины перекачиваться из нулевого сектора в другой, потом в третий, причём нужно это делать так, чтобы ни одна горошина не попала в девятый

сектор. Как только одна из перекачивающихся горошин попала в девятый сектор, ход окончен.

### Бирюльки

Смастерите себе такую игру, а форму бирюлек придумайте и выточите сами. Эта игра требует большого терпения, осторожности и точности движений. Такой точности, которая нужна при работе над мелкими и сложными деталями. Это вам очень пригодится в будущем. Ведь чуть только дрогнет ваша рука, и соседняя бирюлька сдвинута с места и игрок теряет право хода. Очередь снимать бирюльку переходит к следующему. Кончается игра, когда все бирюльки сняты со стола. Победителем признаётся тот, кто набрал больше фигурок.

### Меченые палочки

Для игры нужно 25–30 тонких палочек одинаковой длины и толщины. Один конец отмечается полосками – от одной до четырёх. Полоска – это очко. Эти полоски можно нарисовать тушью, краской или выжечь. Один из играющих собирает палочки в ладонь и зажимает их как бы в кольцо, которое образуют соединившиеся большой и указательный пальцы. Он выравнивает палочки и быстро разжимает пальцы. Ничем не задержанные палочки соскальзывают по ладони на стол и образуют причудливую грудку. Теперь, играющий должен из всей грудки вытащить одну палочку и с её помощью извлечь из общей груды наибольшее количество этих игровых палочек. Малейшее неосторожное движение, задета, сдвинута соседняя палочка – право хода получает следующий по очереди.

### «Рыбалка»

Изготовить настольный аттракцион «Рыбалка» несложно, смотри на схеме. Из деревянных реек сбивается рамка. Её устанавливают на четырёх ножках размеры рамки 40x40 см. Высота ножек 10–14 см. Рамку натягивают сеткой. Её можно сплести из бечевы или суровых ниток.

## чертёж основного каркаса настольной игры

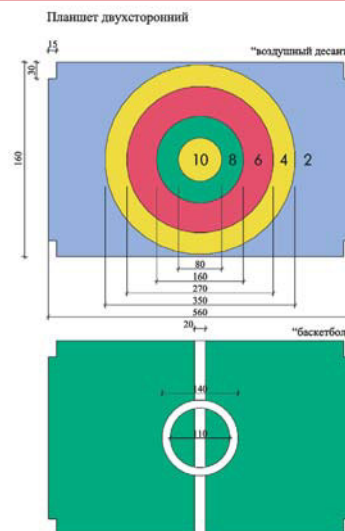
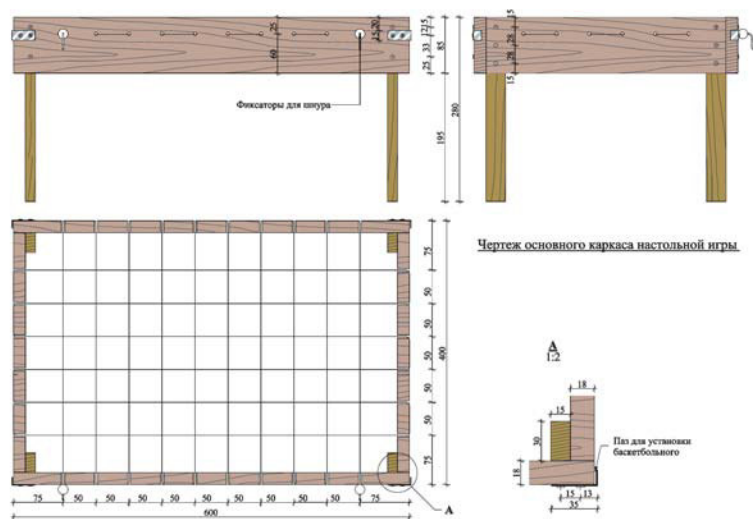

Ячей сетки должны быть не менее 3Х3 см. К этой сетке в разных местах подвешиваются колокольчики или звенящие бубенчики. Вот и получился пруд для рыбалки. Теперь нужно поставить этот пруд на стол или на пол и запустить в него несколько рыбок. Рыбки должны быть деревянными, длиной от 4 до 6 сантиметров, но сечение рыбки должно быть не больше 2-х сантиметров. На носу рыбки — металлическое колечко. В руках у рыбака удочка длиной 60–70 см. На леске или на нитке прикреплён крючок. Рыбак пропускает крючок через любую ячейку сетки и старается подцепить рыбку на колечко. Рыбка поймалась, её подцепили на крючок. Теперь задача — извлечь её из пруда легко и без шума. Если играющий, доставая рыбку, заденет сетку, зазвенит колокольчик. Ход потерян. Рыбку придётся положить на место и удочку передать очередному рыбаков.

### Воздушный бильярд

Устройство такого бильярда несложно. Рама и стойки для воздушного бильярда делаются из деревянных планок. Высота рамы 50 см, длина 60–70 см. К горизонтальной перекладине рамы на бечёвке подвешиваются 10 деревянных

шариков. Они висят на одном уровне, в 25 сантиметрах от стола. Шары размещены на равном расстоянии один от другого. Каждый шар имеет свой номер. К центру перекладины прикреплена деревянная стойка высотой 25 сантиметров. К ней привинчена подвижная рейка длиной 60 сантиметров. С её конца на шнуре длиной 75 сантиметров опущен ударный шар. По нему бьют кием — короткой круглой палочкой. Получив право хода, играющий должен попасть в висящие шары в порядке их номеров. Делая ход, он объявляет номер шара, по которому бьёт. После удачного попадания играющий получает право ещё на один ход. Если он сделал промах или попал в шар с другим номером, ход потерян, и игру продолжает следующий по очереди\*.

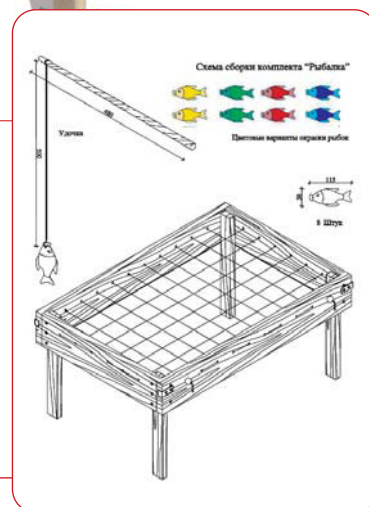
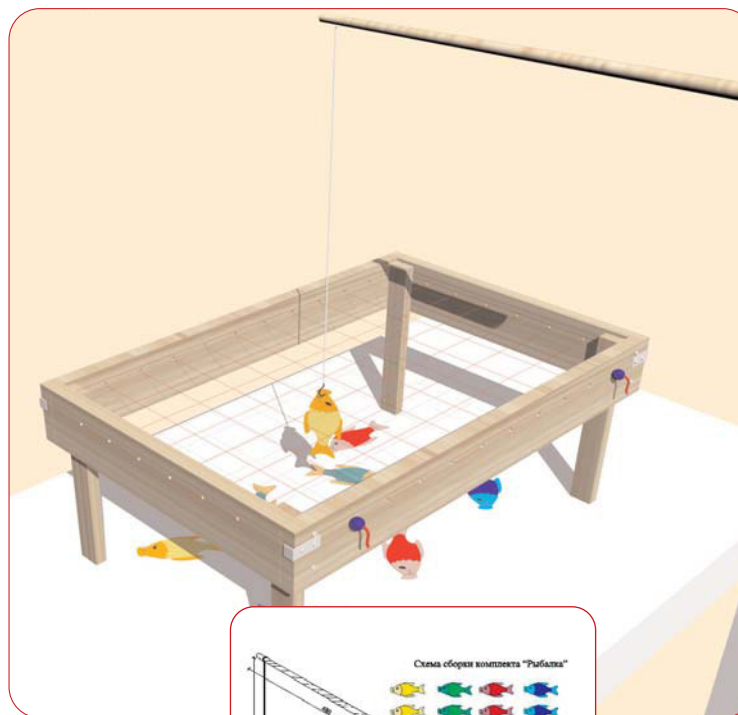

\* Статья подготовлена по книге С. Глязера «Ларчик с играми».